

- 機械システムを対象として、シミュレーションと制御工学を統合したモデルベース開発の研究を実施しています。対象のモデルを構築してシミュレーションを実施し、最適設計などに活用します。一方で、制御アルゴリズムの開発と実装の研究を行っており、シミュレーション技術と融合した研究を行っています。特に、建設機械、燃料噴射弁、自動変速機、油圧回路などに関する共同研究実績が多数あります。-

## 研究内容

モデル

カ学系モデル  
電気電子系モデル  
状態方程式  
伝達関数

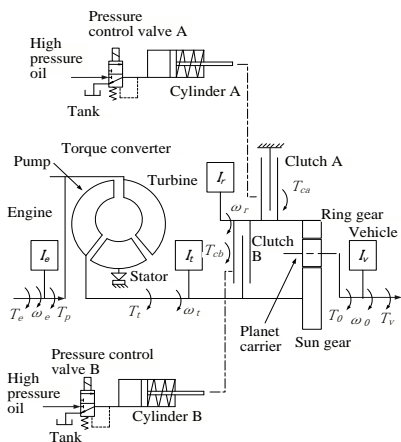

自動変速機モデル



機械システム



世界初、半導体樹脂封止プレス

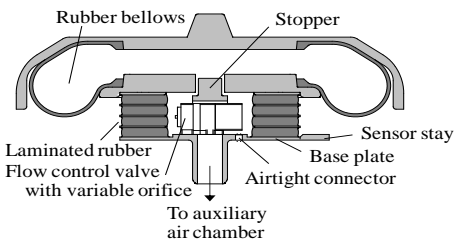

JR客車用上下振動制御系



電子制御  
船用エンジン燃料噴射弁



次世代角線巻線モータ



制御工学

ロバスト制御  
現代制御  
古典制御

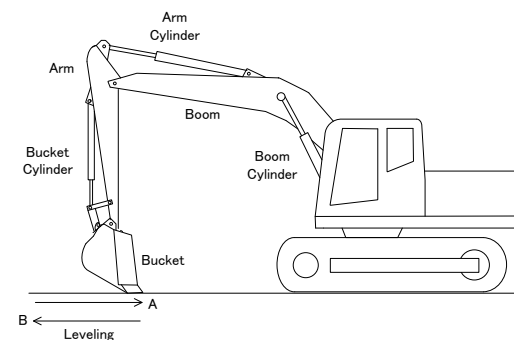

次世代建設機械